

El Empleado Perfecto: Inteligencia Artificial al Servicio de la PyME

Tecnología que antes solo estaba al alcance de las grandes corporaciones, ahora impulsando las ganancias de su negocio.

La fuga invisible en su rentabilidad

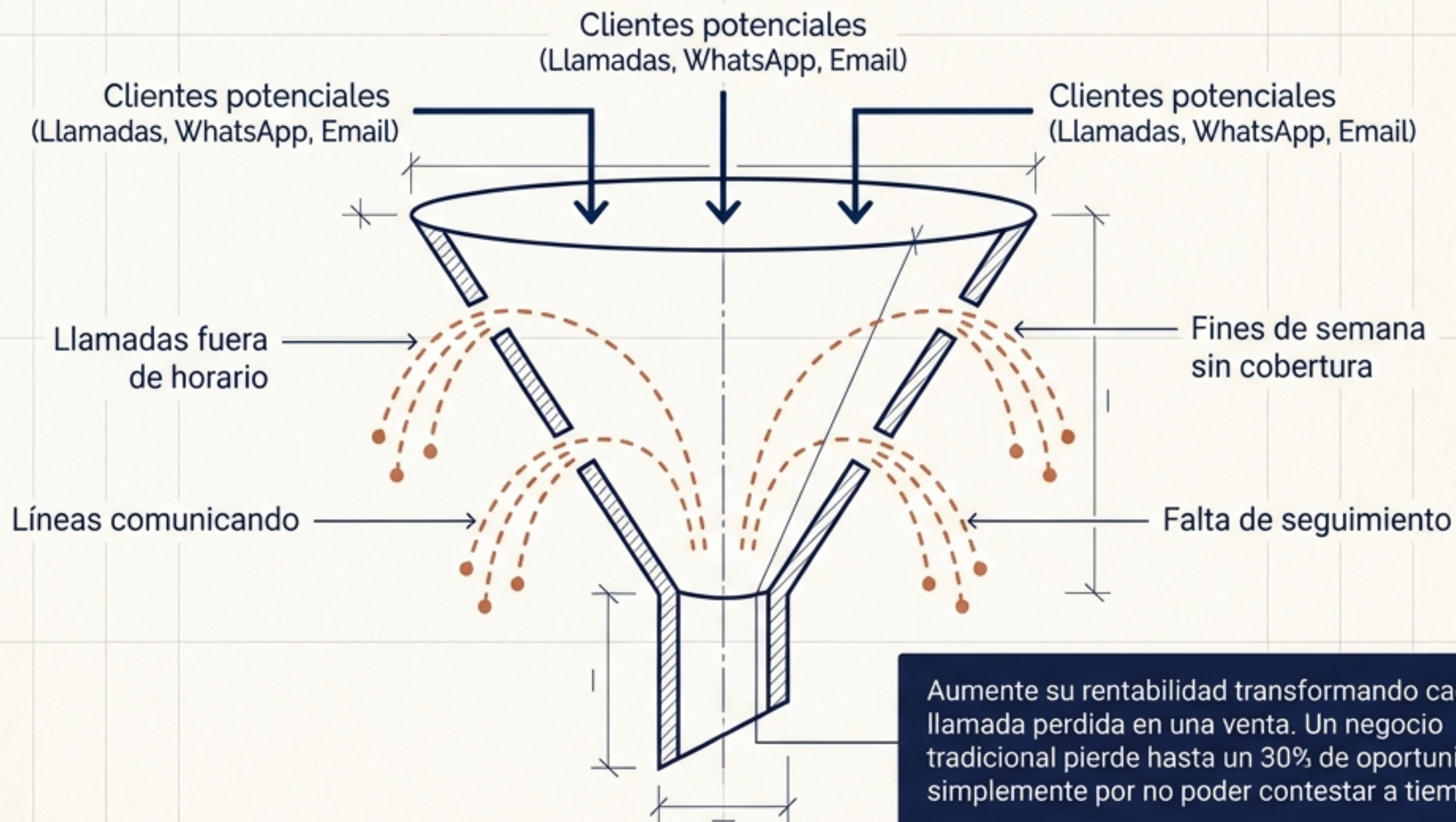

Conexión total 24/7: El nuevo estándar

PASADO



Atención limitada a horarios comerciales.
Clientes esperando, ventas perdidas.

PRESENTE

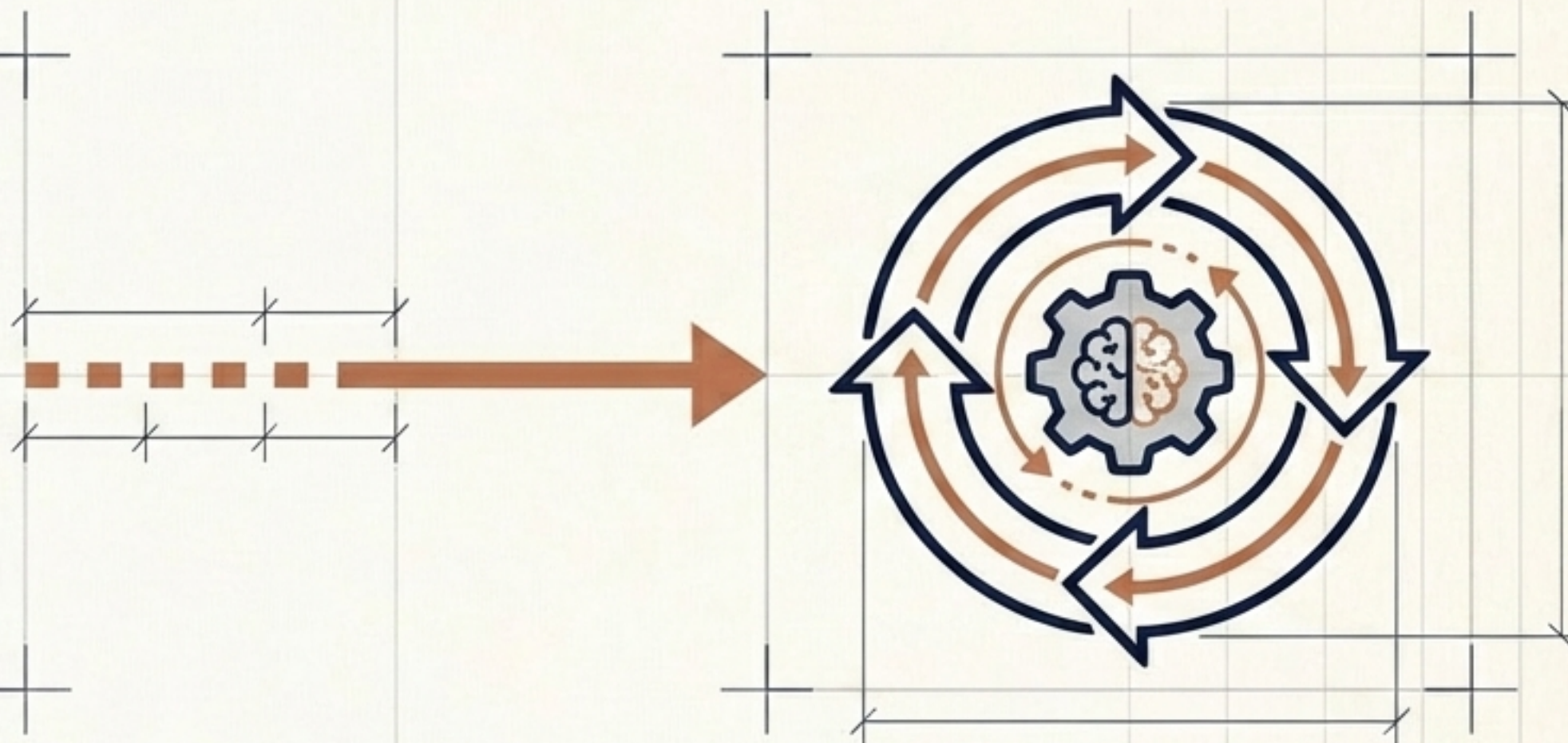

Su empleado de IA atiende a sus clientes 24/7
en cualquier idioma. Sin vacaciones ni descansos.

Esté donde sus clientes prefieran sin interrumpir su ritmo de vida.

Anatomía de un Empleado de IA

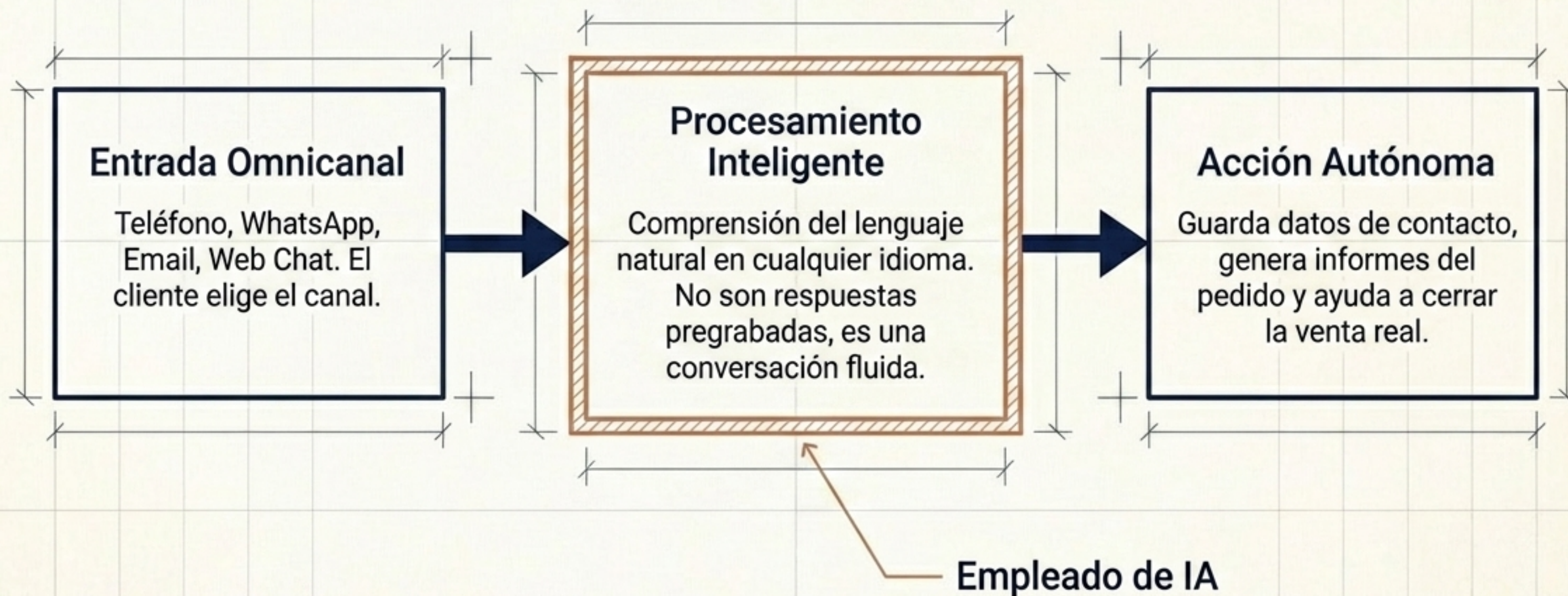

La evolución de la automatización

	Recepcionista Humano	Chatbot Básico	Empleado IA Gloria Group
Disponibilidad	8 horas / 5 días	24/7	24/7 multilingüe
Comprensión del Contexto	Alta	Baja - basado en reglas rígidas	Alta - procesamiento de lenguaje natural
Sincronización con CRM	Manual	Nula	Sincronización en tiempo real y sin errores
Enfoque	Saturado por rutinas	Frustra al cliente	Resolución autónoma y cierre de ventas

El motor detrás de su negocio (Arquitectura de IA)

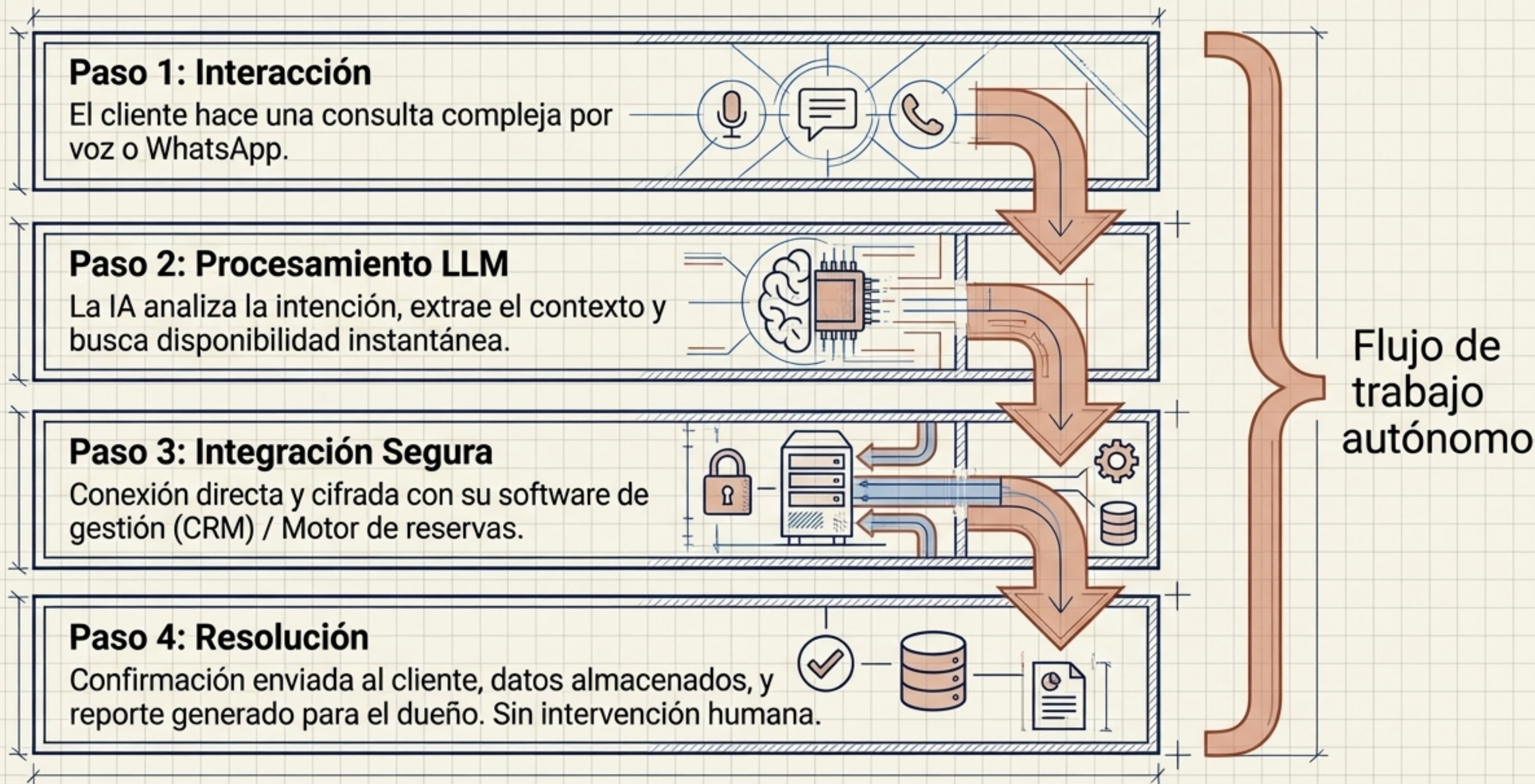



Sector HoReCa: IA-Hostess Operativa

Restaurantes, panaderías y cafeterías

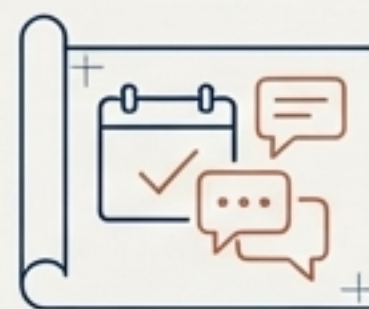

Reservas Inteligentes: Gestión de disponibilidad, selección de zona (terraza/salón) y confirmaciones instantáneas por SMS/WhatsApp.



Pedidos Sin Errores: Toma de pedidos para llevar o a domicilio, control de horarios de recogida y gestión de pagos.



Experiencia Premium: Resolución de dudas sobre menú, alérgenos, parking y recomendaciones para aumentar el ticket promedio.

Hoteles y Alojamientos Turísticos: IA-Concierge Virtual

Recepción digital integrada con su motor de reservas.

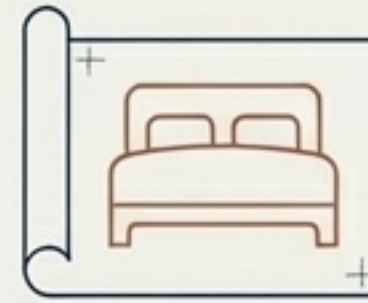
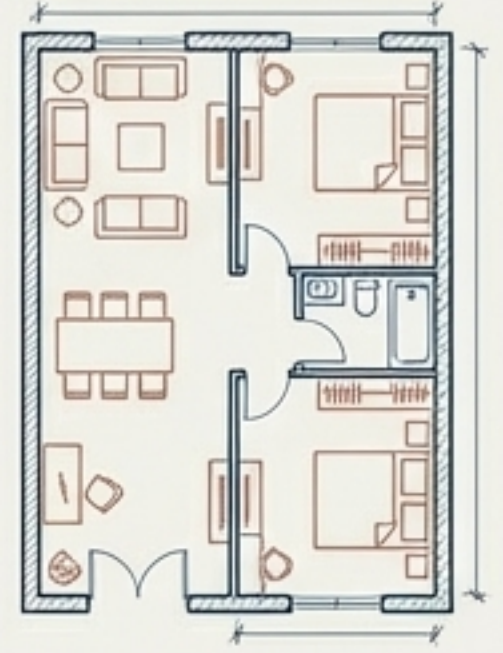

Reservas e Ingresos: Gestión directa de disponibilidad de habitaciones, tipos de cama y confirmación inmediata.

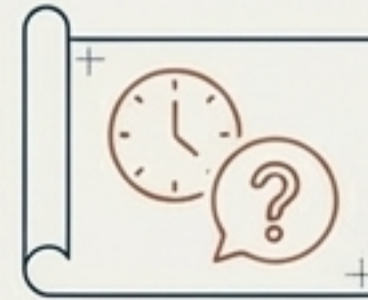

Atención al Huésped 24/7: Respuestas sobre horarios de desayuno, spa, Wi-Fi y políticas de mascotas.

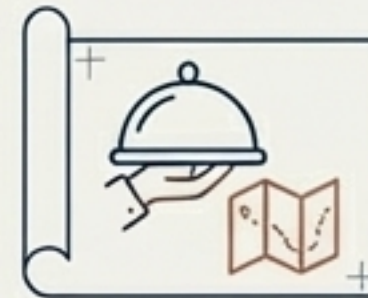

Servicios y Experiencias: Gestión de Room Service, traslados al aeropuerto y recomendaciones turísticas.





Odontología, Salud y Bienestar: IA-Administrador

Recepción inteligente y agenda llena.

	Mon	Tue	Mier	Diu	Fr	Sa
10:00 AM						
11:00 AM						
2:00 PM			↓			
3:00 PM						
4:00 PM						



Citas Sin Errores: Automatización de turnos y selección de especialistas. **Sincronización en tiempo real** para evitar solapamientos.



Cero Huecos Vacíos: **Recordatorios** por WhatsApp/SMS. La IA gestiona cancelaciones y reprogramaciones al instante para rellenar vacíos.

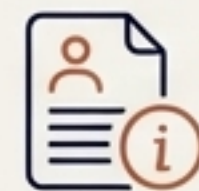

Atención al Paciente: Información detallada de tratamientos, precios, promociones y coberturas de seguros médicos.



Servicios de Mantenimiento y Reformas: Gestor de IA

Captación de clientes y optimización logística en campo.

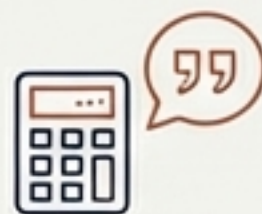

1. Presupuestos y Disponibilidad:

Verifica la zona de servicio, identifica la tarea (limpieza, fontanería, electricidad) y da una estimación preliminar al instante.



2. Agendamiento Logístico:

Coordina visitas técnicas y genera órdenes de servicio automáticas en su sistema.

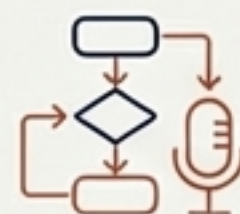

3. Filtro y Derivación:

Recopila detalles del problema. En casos complejos, transfiere la llamada a un técnico humano.

Seguridad de clase mundial

Protegemos su información con los estándares de las grandes corporaciones.

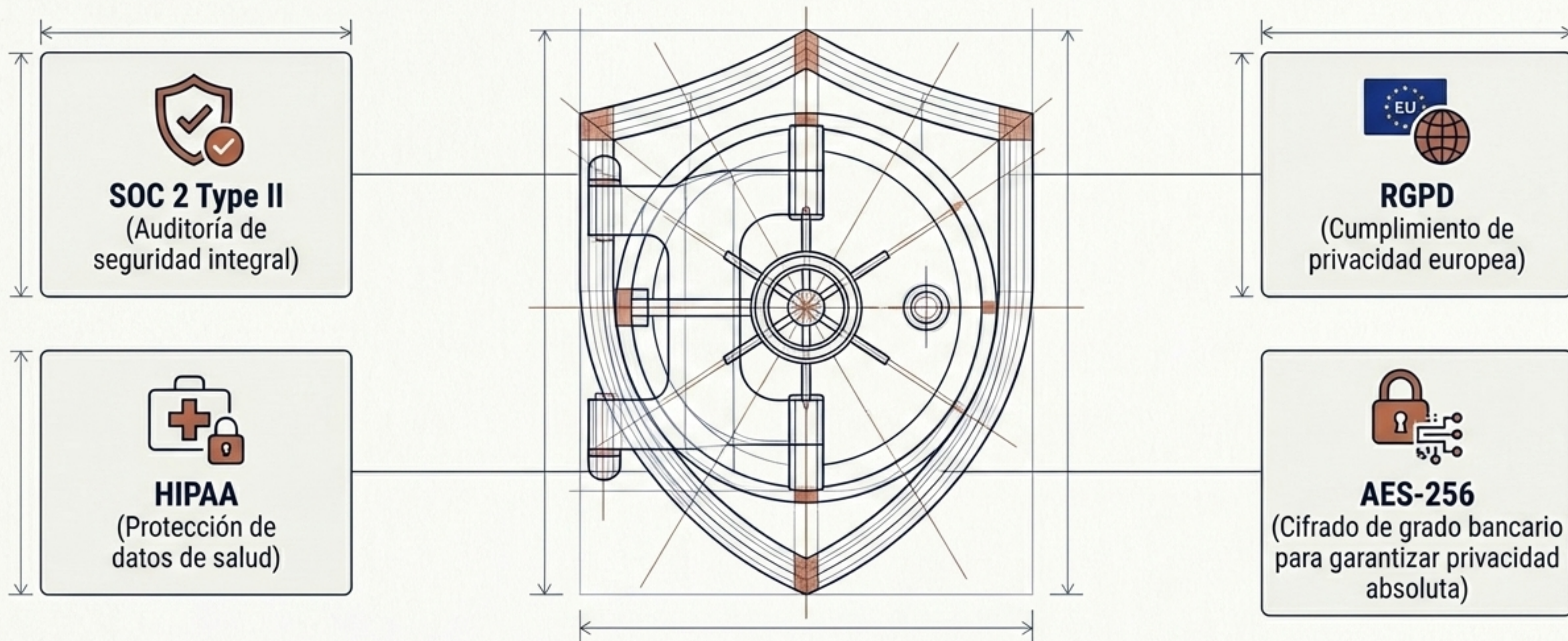

Resultados que se sienten (Inteligencia en Tiempo Real)

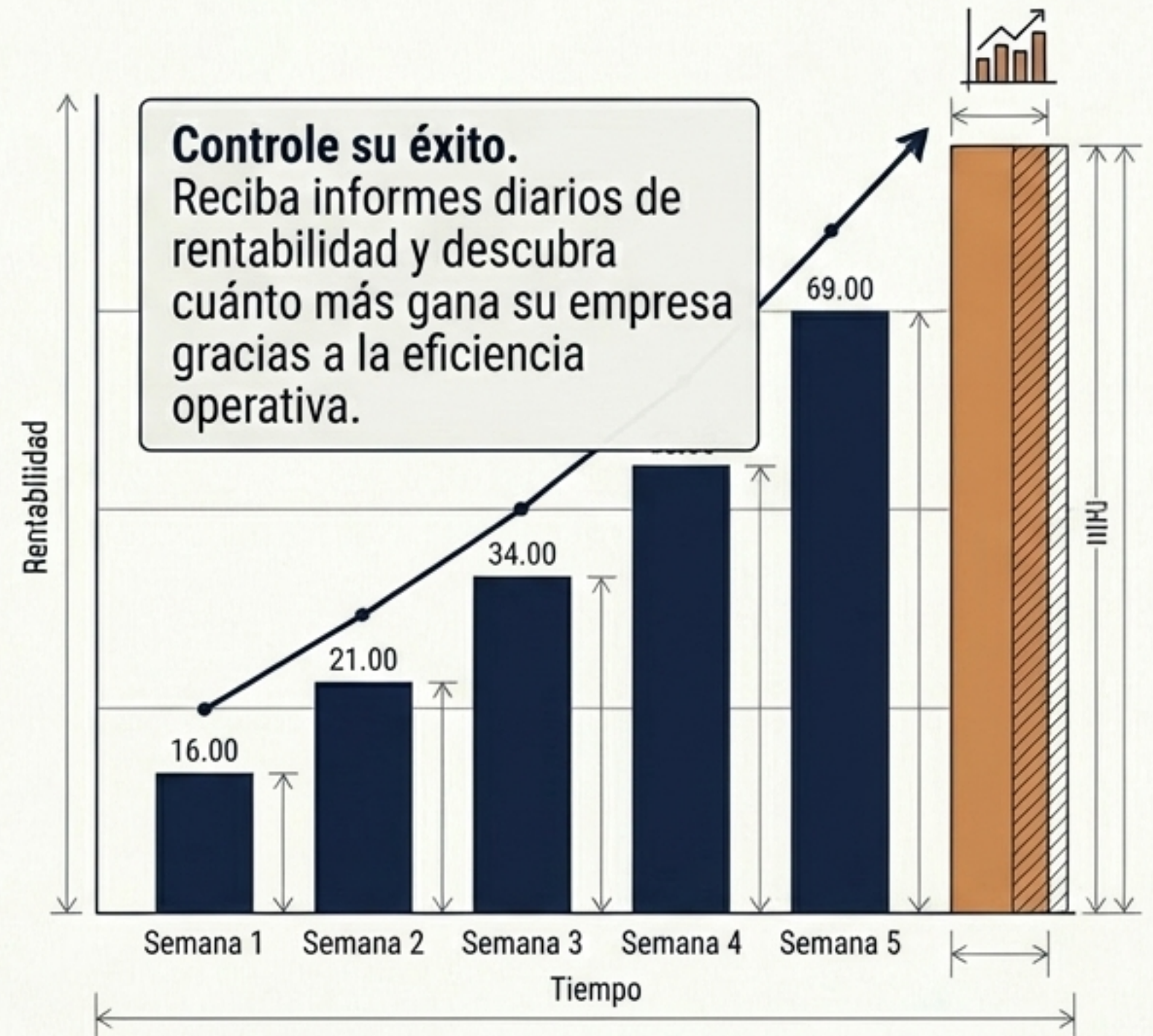
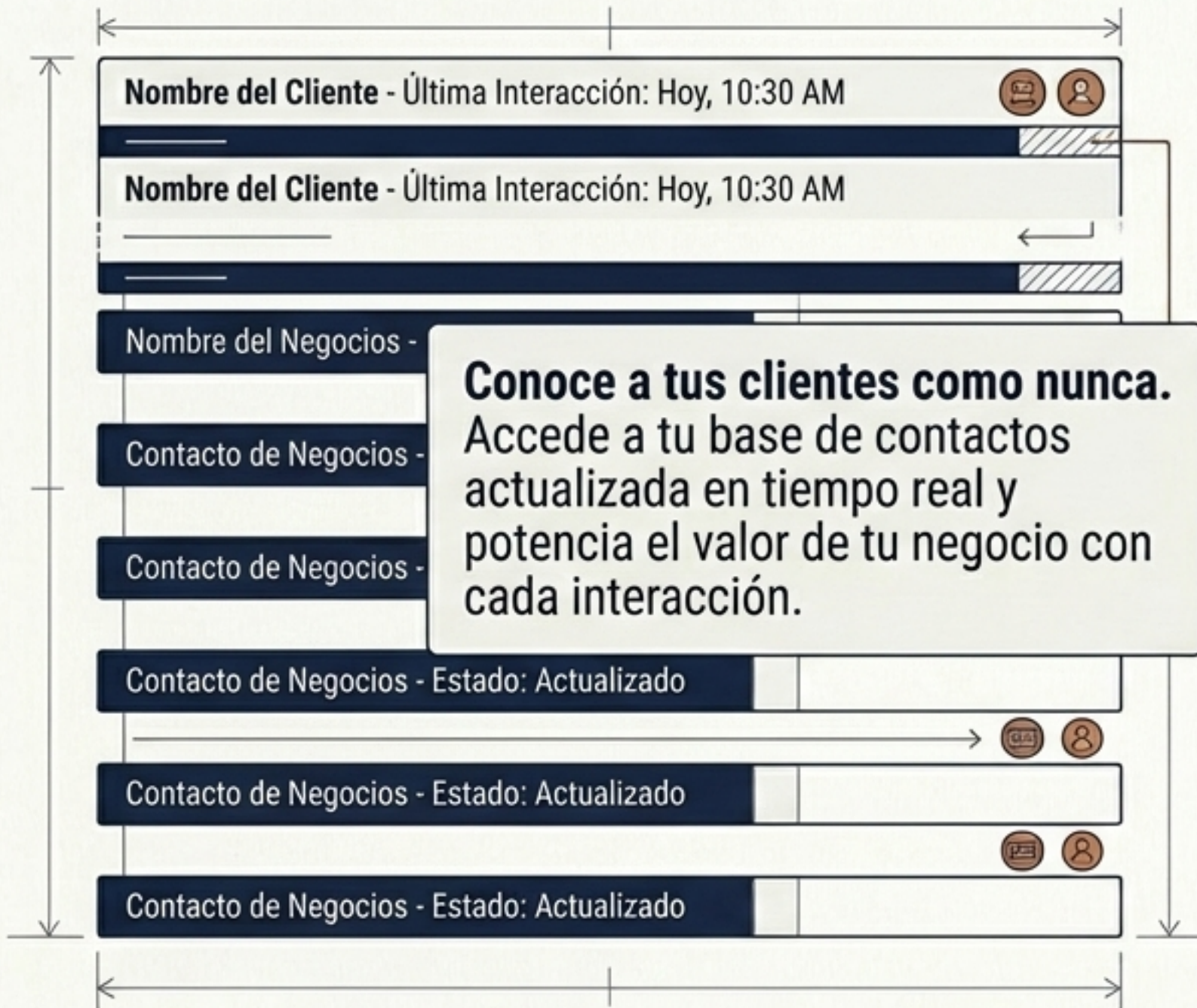

El impacto real: Obrador de Lucía



El Humano



"Mientras un empleado virtual recibe los pedidos de los clientes por teléfono, así yo puedo dedicarme a mi verdadera pasión: crear las mejores tartas de nuestra ciudad.
— Lucía, Maestra Pastelera.

El modelo de doble motor

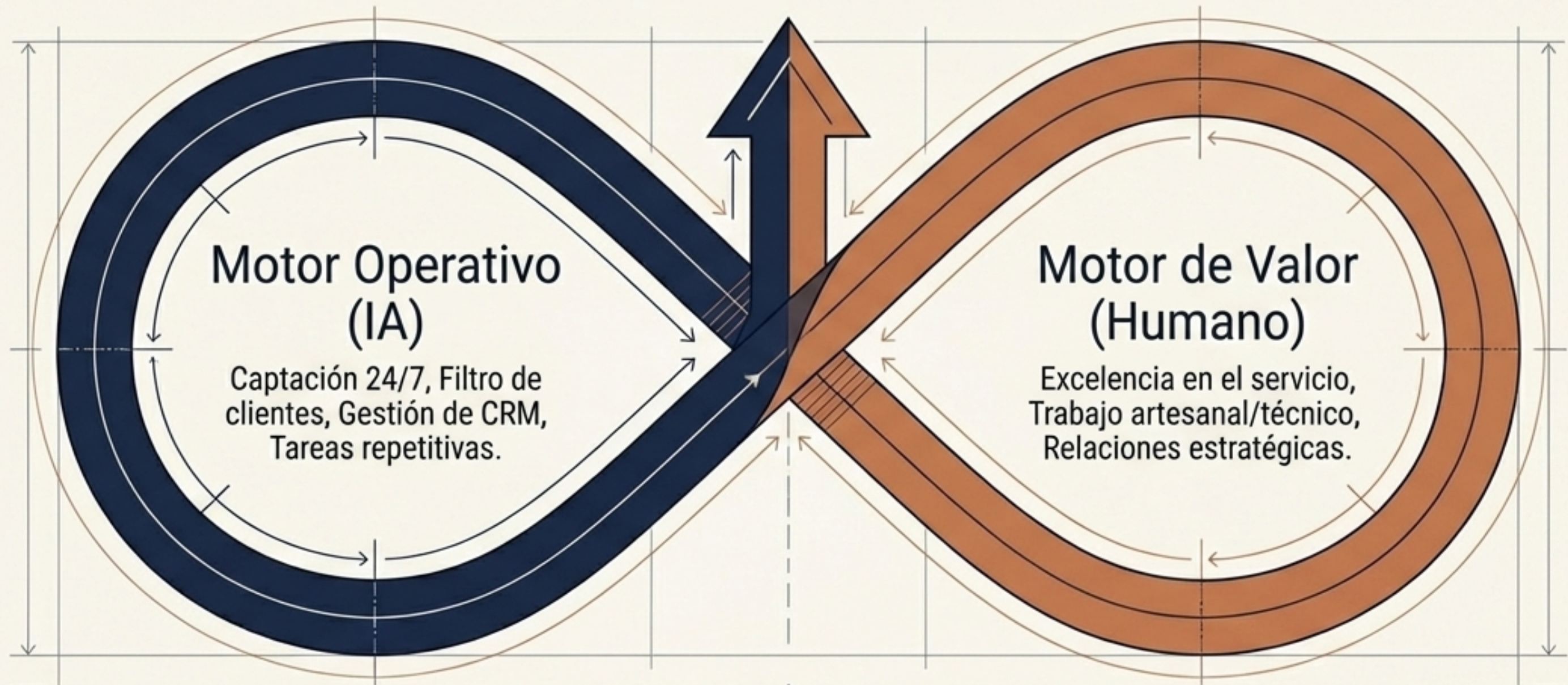

Digitaliza tu negocio sin cambiar tu estilo de vida ni tus hábitos de trabajar.

Conoce, conecta y crece.

No pierdas ni un solo pedido fuera de horario ni en fin de semana. Experimenta ahora gratis.

[Solicitar Demostración]

Gloria Group

info@gloriavillas.com

+34 931 22 89 03

03739 C/Algarrobo 16,
Xabia (Alicante), España

Sí, quiero suscribirme al boletín. Privacidad garantizada.